

**95.44 (Front)**

**95.33 (Center)**

**95.24 (Sat)**

**95.22 (On-Wall)**

Bruksanvisning



# Innehållsförteckning

## Sida:

<b>Inledning</b>	3
<b>Om XTZ</b>	3
<b>Teknisk presentation</b>	4
<b>Förberedelser</b>	5
<b>Ljudpraktik/Tips för installation och placering</b>	6
<b>Montering och anslutningstips</b>	8
<b>Ljudinställningar</b>	9
<b>Tekniska specifikationer</b>	10
<b>Service &amp; Support</b>	11

# Inledning

## Inledning

Vi vill tacka för ert inköp av XTZ 95 Serien.

XTZ 95.44/95.33/95.24/95.22 har många möjligheter, så för att bäst kunna utnyttja produkten bör du läsa igenom denna bruksanvisning innan du tar den i bruk. Det kan krävas tålamod för att få ett HiFi-system att låta optimalt. Saknar du erfarenheter av liknande installationer eller har några frågor kan du kontakta vår kostnadsfria support så hjälper vi dig. (Se vidare under rubriken **Support** på sista sidan i denna bruksanvisning.)



## Om XTZ

### Filosofi

Vår referens och utgångspunkt är att återskapa verklighetstroget ljud, men vi tar hänsyn till att ljud är alltid en smaksak.

### XTZ Mål

**Ge det bästa förhållandet mellan pris, prestanda och kvalitet på marknaden.**

Vårt koncept:

- Att utveckla den perfekta kompromissen.
- Kostnadseffektiv tillverkning i stor volym.
- Produktkvalité före marknadsföring.
- Minska antalet mellanhänder

### Kontakt

Websida: [www.xtz.se](http://www.xtz.se)  
E-post: [info@xtz.se](mailto:info@xtz.se)

## Teknisk presentation

### Utformning av kabinett

Lådan är byggd med en smal baffel (front) – inte bara en estetiskt snygg form, utan också en ljudmässig fördel, då detta ger en mer stabil baffel, vilket dämpar resonanser i lådan.

Lådan är byggd i 18 mm MDF som har goda ljudtekniska egenskaper.

Kabinettet också förstärkt med stag (5st i golvmodellen), vilket ger en mycket stabil konstruktion.

### Diskantelement

Vi har valt en hornmonterad banddiskant som ger överlägset transientsvar, mycket jämn frekvensgång och ger diskanten låg distorsion. Detta är en ny uppdaterad mindre version av den som sitter i 99 serien. Hornet är tillverkat i formgjuten aluminium och blir bärmed båda lätt och vridstyvt.

Bandmembranet är ett superlätt och endast 18-micron tunt.

Det har en sandwichkonstruktion av harts-aluminium-harts som härdats i 320 grader. Magnetsystemet är 2 raders hög-effekts neodymiummagneter som sitter i ett gjutet chassie av keramisk kolstål. Fiskbensformade kontaktorer i aluminium ger låg kontaktresistans samt god värme avledning.

Har hög effekttålighet och klarar frekvenser upp till 40000 Hz vilket gör den klar för DVD-audio och SACD.

### Mellan/Baselement

Som mellan/baselement har vi valt 5.25" element som är den bästa avvägningen mellan effekttålighet, frekvensomfång, transientsnabbhet och pris.

Elementet har en kon i högkvalitativ polypropylen med galvaniserad titan färg, som ger goda ljudegenskaper, hög styrka och låg vikt. Den låga vikten på membran tillsammans med en kraftfull magnet ger mycket hög verkningsgrad. Gummiupphängning gagnar bra ljudegenskaper och lång livslängd.

Korgen är tillverkad i formgjuten aluminium.

95.33 har 2st 6.5" Mellan/bas-element  
95.24 har 1st 6.5" Mellan/bas-element  
95.22 har 1st 5 1/4" Mellan/bas-element

### Baselement

Som element för basen har vi valt 6,5" element som är den bästa avvägningen mellan effekttålighet, frekvensomfång, transientsnabbhet och pris.

Elementet har en kon i högkvalitativ polypropylen med galvaniserad titan färg, som ger goda ljudegenskaper, hög styrka och låg vikt. Den låga vikten på membran tillsammans med en kraftfull magnet ger mycket hög verkningsgrad. Gummiupphängning gagnar bra ljudegenskaper och bra bas. Korgen är tillverkad i formgjuten aluminium.

Upphängning samt kvalitets-damp gagnar bra ljudegenskaper och lång livslängd.

95.44 har 2st bas-element

## Filter/Terminal

Vi har valt ett 12 dB filter som har ett bra transientsvar och minimalt med färförskjutningar, kvalitetskondensatorer och spolar med låg impedans. (Läs mer om filterval på hemsidan.)

Terminalen är guldpläterad och är av bi-wiringtyp som tillåter både anslutning med banankontakter och skruvkontakt.

Diskanten kan justeras mellan 2 lägen via en bygel på terminalen (0 och +3dB)

95.22 saknar möjlighet att justera diskant

## Förberedelser

### Uppackning

Packa försiktigt upp högtalaren och var extra varsam så att du inte skadar något. Om du har möjlighet bör förpackningen sparas för eventuella framtida transporter.

Kontakta omedelbart din återförsäljare om den mot förmodan skulle vara skadad.

### Medföljande tillbehör

Baspluggar

Bruksanvisning

Pluggar till de olika modellerna

95.44 - 2st pluggar  
95.33 - 2st pluggar  
95.24 - 1st plugg  
95.22 - inga pluggar

## Ljudpraktik / Tips för installation och placering

Detta avsnittet innehåller allmän information om hur högtalare kan placeras och installeras.

Detta är generella regler, så det finns undantag från vissa regler.

### I vilket rum får man bäst ljud?

En aldrig så bra anläggning kommer att låta mediokert i fel lyssningsmiljö. Det finns några grundregler:

### Reflektioner/Absorb-ering

Mattor, gardiner och mjuka möbler absorberar ljud vilket är att föredra. Stora tomma ytor reflekterar det istället och ger ett hårt ljud som till exempel kan medföra otydlig dialog. Förutom att ljudet färgas så kommer även ljudperspektivet att försämrats. Även rummets mått och material i golv, väggar och tak påverkar mängden reflektioner.

Oavsett anläggning så kan ni förbättra ljudet genom att förbättra grundförutsättningarna i rummet.

### Basförstärkning

En högtalare som är placerad nära en vägg, tak eller golv får en förstärkning i basfrekvenserna som inte alltid är önskvärd, eftersom det kan ge en otydligare ljudåtergivning. Ännu tydligare blir denna om högtalaren placeras nära ett hörn. För klarast möjliga ljud bör alltså högtalarna placeras en bit ut från väggen (ca 30 cm).

Det finns dock konstruktioner som är anpassade för att stå nära väggar eller i hörn. 95.22 är optimerad för att hängas på vägg.

### Möbler/Inredning

Tänk på att möbler kan vibrera och framkalla oljud vid starka basljud.

### Rumsdimensioner

Rum med kvadratiska dimensioner eller rum med längden precis 2 gånger bredden, bör undvikas eftersom detta kan skapa kraftiga oönskade resonanser eller noder.

Förhållandet mellan bredd, djup och höjd påverkar förekomsten av resonanser så detta är en osäker variabel.

### Placering av högtalarna

Hur högtalarna är placerade gentemot lyssnaren är viktigt för att få en god ljudbild.

### Fronthögtalarna

För stereolyssning bör högtalarna placeras symmetriskt framför lyssnaren. Avståndet mellan högtalarna bör vara ungefär 80 % av avståndet mellan lyssnaren och varje högtalare, eller annorlunda uttryckt: vinkeln mellan högtalarna från lyssnaren sett bör vara ca 45 grader. Exempelvis ger detta att om avståndet mellan högtalarna är 2 meter bör lyssnaren sitta 2,5 meter från högtalarna.

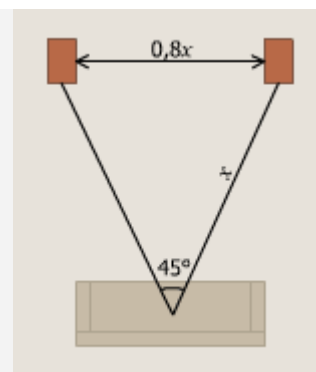

**Vinkling?**

Antingen kan man vinkla in högtalarna mot lyssningspunkten eller låta dem stå riktade rakt fram. En del högtalare låter klangmässigt bättre när de vinklas inåt men det kan även bero på reflexer från sidoväggarna. Vid invinkling minskar störande reflexer från dessa och därmed bättre stereobild.

**Kablar**

Försök hålla dem så korta som möjligt. En lång ledare har genom sina elektriska parametrar större inverkan på ljudet. Den kan även börja fungera som antenn och plocka upp diverse signaler som till exempel kan bli ett konstant brum i en aktiv subwoofer.

Se till att alla anslutningar är rena och inte oxiderade. Alla anslutningar ska vara mekaniskt stabila, både nät-, signal- och högtalarkablar. Signalledningar bör separeras från övriga kablar.

**Till sist:**

Glöm inte att ljud är en smaksak så prova er fram till bästa ljudet.  
Ta gärna hjälp av någon vän vid inställningen, det brukar underlätta.

Lycka till!

## Montering och Anslutningstips

<b>Monteringsalternativ</b>	<p>Normalt placeras XTZ 95.44/95.24 stående vid en vägg. Väggen bakom och vid sidan om högtalarna påverkar både basnivå och karaktär så ta god tid på att prova olika avstånd till bak och sidovägg.</p> <p>XTZ 95.22 är konstruerad för att fungera monterad på en vägg.</p> <p>XTZ 95.33 placeras normalt under duken, eller under TVn och får samma påverkan som ovan.</p>	
<b>Fötter</b>	<p>XTZ 95.44 har vibrationsdämpande gummifötter/spikes.</p>	<p>95.33 , 95.24 ,95.22 har inga medföljande fötter</p>
<b>Anslut med rätt fas</b>	<p>Anslut alltid med rätt fas, från förstärkarens +-pol till subwoofern +-pol och från förstärkarens --pol till subwoofern --pol.</p>	<p>Om man råkar koppla fasen fel så är detta ej skadligt, men ljudet blir inte korrekt.</p>
<b>Överbelastning</b>	<p>Vid hög belastning under lång tid så finns en risk för överbelastning av högtalarelementen.</p>	
<b>Inspelningstid</b>	<p>Högtalarelementen kräver inspelningstid på ca 50-100 tim för att låta optimalt. Under inspelningstiden kan högtalaren dock användas normalt.</p>	



# Ljudinställningar

## Room Tuning - Mekanisk justering av gränshfrekvens

Med de medföljande basreflexpluggarna kan man skifta undre gränshfrekvens på 95 serien genom att montera eller demontera dessa i basreflexportarna.

Även nivån kan justeras för diskantregistret vilket ger möjligheter att ändra karaktären för egen smak.

### 95.44

Övre basreflexrör är längre än det undre.

#### Djup baskaraktär

Med 1st basplugg i det undre basreflexröret så uppnår man djupast möjliga bas, vilket kan vara lämpligt i mindre rum.

#### "Snabb" basåtergivning

Med 1st basplugg i det övre basreflexröret och ingen basplugg i det andra basreflexröret, så uppnår man en snabbare bas, som är särskilt lämplig för stora rum där de låga frekvenserna ofta förstärks av rummet.

#### Sluten låda (Neutral återgivning)

Med alla baspluggar i basreflexrören är högtalaren en sluten konstruktion och ger en neutral återgivning

### 95.33

Vänster basreflexrör är längre än det högra.

#### Djup baskaraktär

Med 1st basplugg i den högra basreflexröret så uppnår man djupast möjliga bas, vilket kan vara lämpligt i mindre rum.

#### "Snabb" basåtergivning

Med 1st basplugg i vänster basreflexrör och ingen basplugg i det andra basreflexröret, så uppnår man en snabbare bas, som är särskilt lämplig för stora rum där de låga frekvenserna ofta förstärks av rummet.

#### Sluten låda (Neutral återgivning)

Med alla baspluggar i basreflexrören är högtalaren en sluten konstruktion och ger en neutral återgivning

### 95.24

#### "Snabb" basåtergivning

Utan basplugg i basreflexröret, så uppnår man en snabbare bas, som är särskilt lämplig för stora rum där de låga frekvenserna ofta förstärks av rummet.

#### Sluten låda (Neutral återgivning)

Med alla baspluggar i basreflexrören är högtalaren en sluten konstruktion och ger en neutral återgivning

### 95.44 ,95.33 och 95.24

#### Diskantnivå

Nivån på diskanten kan justeras i 2 nivåer. Detta görs med en bygel på högtalarterminalen.



Dessa inställningar är även beroende av rummets storlek och rummets beskaffenhet och i högsta grad beroende på egen smak, så ta tid på er att prova er fram.

#### Begreppsförklaring av "snabb" bas:

Tekniskt så avser vi med uttrycket "snabb", en bas med mindre djupbasinformation. Kan även benämnas "hård", "attackbas", "tight", "punschig" etc.

Detta betyder mao att om ni justerar högtalaren till en mindre "snabb" /mer djup karaktär så blir inte högtalaren mindre snabb i betydelsen transientsvar/hastighet utan denna parameter är konstant oberoende av inställning.

95.22 har inga basportar och saknar därför möjlighet att justera basresponsen.

## Tekniska specifikationer

<b>Konstruktionstyp</b>	<p>95.44 3-vägs basreflex-låda som är omställbar till slutna låda och totalt 4 st grundlägen i basregistret (Room-Tuning). Diskantnivån kan justeras i 2 nivåer</p> <p>95.33 2-vägs centerhögtalare som är omställbar till slutna låda. (Room-Tuning). Diskantnivån kan justeras i 2 nivåer</p> <p>95.24 2-vägs stativhögtalare som är omställbar till slutna låda Diskantnivån kan justeras i 2 nivåer</p> <p>95.22 2-vägs On-Wall högtalare</p>	
<b>Mått</b>	<p>95.44 - 1080 x 218 x 350 mm (HxBxD) 95.33 - 218 x 600 x 288 mm (HxBxD) 95.24 - 384 x 218 x 288 mm (HxBxD) 95.22 - 375 x 220 x 130 mm (HxBxD)</p>	95.44 -höjd utan fötter
<b>Vikt</b>	<p>95.44 – 24,5 kg/st 95.33 – 12,5 kg 95.24 – 9kg/ st 95.22 – 5.2kg/st</p>	
<b>Magnetiskt avskärmd</b>	Nej	
<b>Terminaler</b>	<p>Guldpläterad / Banankontakt / Polskruv 95.44 Tri-Wiring 95.33 Bi-Wiring 95.24 Bi-Wiring 95.22 Single</p>	
<b>Effekt</b>	<p>95.44 - 300 W Short term(150 W Long term) IEC 268-5 95.33 - 250 W Short term(125 W Long term) IEC 268-5 95.24 - 200 W Short term(100 W Long term) IEC 268-5 95.22 - 150 W Short term(80 W Long term) IEC 268-5</p>	
<b>Impedans</b>	4-8 Ohm	

## Service & support

### Var skickas produkten vid garantireparation?

För service hänvisas till återförsäljaren.

Vid frågor angående service kontakta oss via e-post

**support@xtz.se**

Websida: **www.xtz.se**

Förpacka ALLTID produkten/delen mycket noggrant, det är tyvärr mycket vanligt med transportskador på gods. Om förpackningen är dålig så betalar ej transportbolaget ut någon ersättning för skadan.

Bifoga alltid kvittokopia och felbeskrivning.

### Support

Kontakta vår kostnadsfria support om Du behöver råd för installation av subwoofern/högtalaren eller råkar ut för problem under densamma.

Kontakta oss via e-post **support@xtz.se** och skicka med Ditt telefonnummer om Du önskar att få muntlig hjälp, så ringer vi upp.

© 2013 XTZ AB , [www.xtz.se](http://www.xtz.se)